

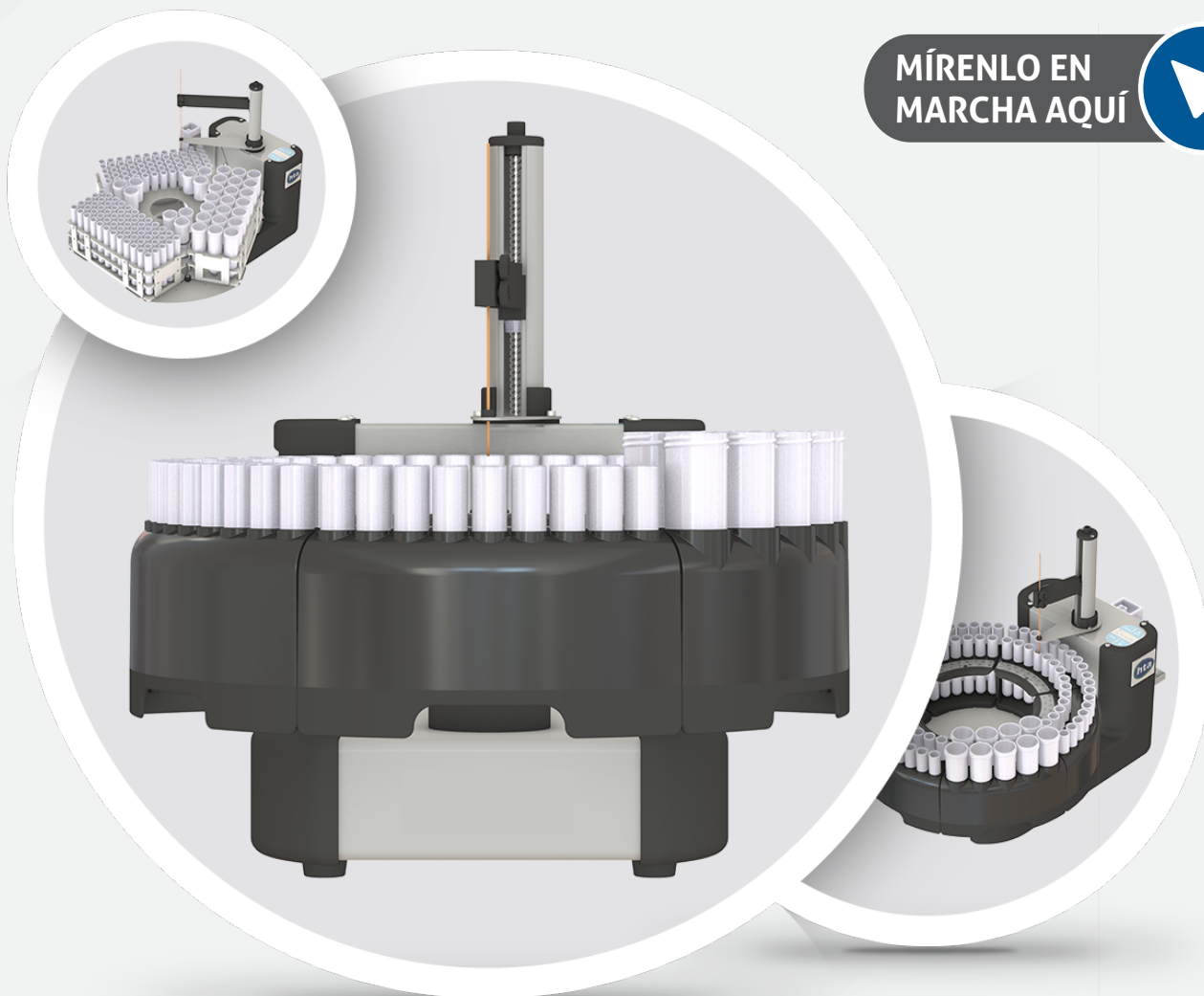

MÍRENLO EN
MARCHA AQUÍ



HT1000I series

**AUTOMUESTREADOR PARA ESPECTROSCOPIA ATÓMICA:
ICP-OES, ICP-MS, MP-AES, FLAME AAS**

CARACTERÍSTICAS PRINCIPALES:

- Electrónica de última generación
- Diseño optimizado y corta trayectoria de flujo
- Bastidores extraíbles para la alimentación continua
- Distintos modelos disponibles para encontrar

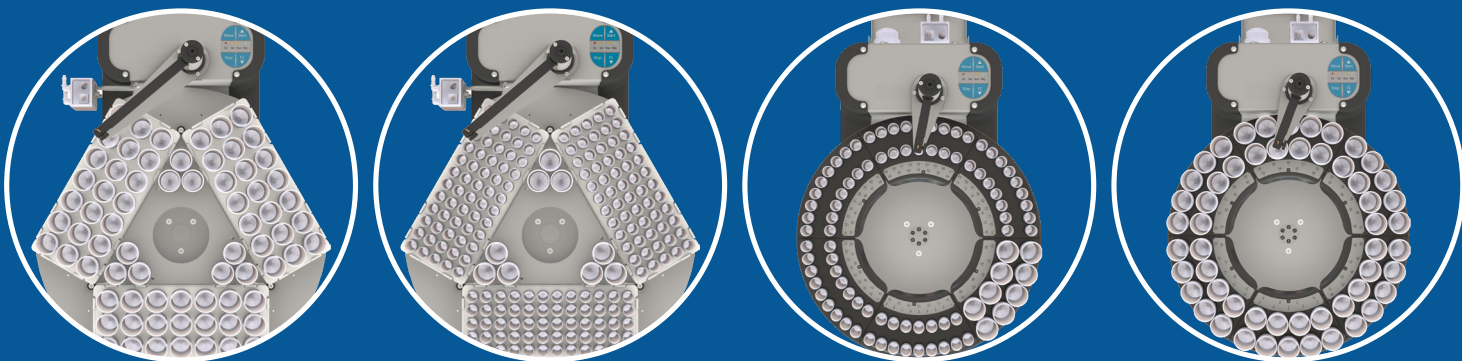

Los automuestreadores ICP de HTA son compatibles con una amplia gama de aplicaciones de espectroscopia, incluyendo ICP-OES, ICP-MS, MP-AES y FLAME AAS.

Ofrecen una fácil configuración y operación: para el cebado de línea, el lavado al final de la sesión y la configuración, cuentan con un teclado integrado, mientras que para el procesamiento de la muestra pueden ser controlados por el software más extendido para ICP y AAS.

El carrusel y el brazo que sujeta la sonda de muestreo giran hasta alinear el primer tubo de muestras que debe procesarse. A continuación, se inserta la sonda a una profundidad programable; en ese punto, la muestra es aspirada por el analizador a través de la trayectoria de flujo inerte.

En cuanto se completa esta tarea, la sonda se mueve automáticamente al puerto de lavado, donde la bomba de lavado limpia la sonda de muestreo interna y externamente a fin de evitar la contaminación cruzada. De este modo, el automuestreador está listo para rocesar la siguiente muestra!

ELECTRÓNICA DE ÚLTIMA GENERACIÓN: LA ERA DE LOS MUESTREADORES AUTOMÁTICOS INTELIGENTES YA HA LLEGADO

Los automuestreadores ICP de HTA están gestionados por tecnología punta. Hemos utilizado nuestra experiencia con inyectores automáticos de cromatografía para hacer estos inyectores automáticos los más inteligentes del mercado de la espectroscopia.

Mientras que casi todos los productos de la competencia se dirigen a una posición XYZ en la cubierta, nosotros apuntamos y comprobamos – mediante una solución de codificación– que la

posición es efectivamente alcanzada. Esto evita el efecto de deriva basada en el tiempo, que puede haber experimentado con otros sistemas, y permite a los automuestreadores ICP de HTA – en caso de haber un obstáculo – completar la operación en modo seguro tan pronto como el obstáculo es eliminado.

Un potente procesador ARM gestiona los automuestreadores, permitiendo el soporte de sofisticados algoritmos – como el procedimiento de calibración automatizada, la gestión de tensiones externas y recuperación automática – al tiempo que minimiza el consumo eléctrico.

LA LÍNEA DE FLUJO MÁS CORTA

El diseño de nuestro inyector automático nos permite – a diferencia de nuestros principales competidores – mover el bastidor de muestras en lugar de mover únicamente la sonda a la posición de la muestra. Como consecuencia de esto, hemos minimizado la línea de transferencia: típicamente, empleamos un tubo de transferencia de muestra 0,5 metros más corto que nuestros competidores. Esto conduce a un tiempo de enjuague de la muestra, a una fase de limpieza más simple/más rápida y a una reducción del espacio de banco ocupado: puede esperar una reducción de argón y de consumo eléctrico; puede esperar una mayor vida útil de los consumibles, como tubos, la cámara de pulverización y la antorcha, ya que el tiempo de contacto con la muestra (matriz) se mantiene a un nivel mínimo.

INTERFAZ DE USUARIO: TECLADO Y SOFTWARE PARA UNA EXPERIENCIA SUPERIOR AL USUARIO

Desde el teclado del automuestreador puede realizar todas las operaciones que son más convenientes de realizar estando frente al inyector automático, como cargar

lostubos de muestra, el cebado de la bomba peristáltica, la instalación de la sonda de muestra y lavados adicionales. Estas son las operaciones de las que pueda necesitar al principio o al final de la sesión de análisis. Los cuatro LED integrados proporcionan una sencilla indicación visual del estado del inyector de muestras automático y de la conexión al PC.

Para cualquier otra función, el automuestreador es operado a través de un PC. Para la instalación y el servicio, incluimos el software "HTA Autosampler Manager (Standard Version)" de forma gratuita, mientras que para el análisis de muestras, el automuestreador se puede integrar con los paquetes de software de análisis más comunes, una vez instalado el driver de comunicación (incluido también gratuitamente).

ELIJA LA VERSIÓN MEJOR PARA SUS NECESIDADES

Los automuestreadores ICP de HTA están disponibles en tres versiones principales.

El modelo HT1100I incluye una bomba peristáltica, que puede gestionar directamente la aspiración del líquido necesario para la limpieza del sondeo.

Si el analizador ya monta una bomba con línea libre para purga de sonda, el modelo HT1000I es una solución más adecuada. Este modelo no incluye la bomba peristáltica de enjuague y tiene un precio más económico.

La tercera solución disponible es el HT1200I, que se diferencia de las otras versiones porque admite tubos sellados y porque satisface las necesidades de los laboratorios que procesan grandes cantidades de muestras.

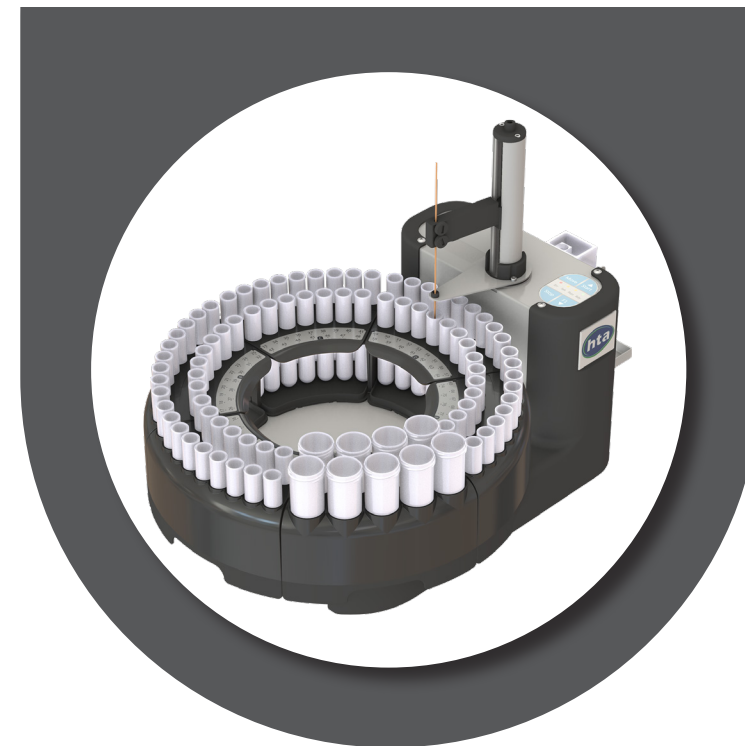

HT1000I HT1100I

- ✓ Diseño optimizado para ahorrar espacio en el banco
- ✓ Carrusel de muestras diseñado para adaptarse a su rutina

DISEÑO OPTIMIZADO

Cuando nos fijamos en los inyectores automáticos, los cambiadores de muestras automáticos o cualquier otro equipo de automatización, cuanto más grande sea, más caro resulta. Mediante una encuesta entre laboratorios de muchos países, hemos adaptado el tamaño de la serie HT1000I para proporcionar la capacidad de muestreo suficiente para satisfacer las necesidades de un laboratorio estándar.

Los equipos sobredimensionados conducen a costes sobredimensionados: en la compra inicial, durante las operaciones (debido al uso de una línea de transferencia muy larga) y en el mantenimiento (requiere cuidados más caros). Por lo tanto, la elección del tamaño correcto es la mejor forma de optimizar su coste total de propiedad.

ALIMENTACIÓN CONTINUA DE MUESTRAS

El carrusel de muestras se organiza en seis bastidores, cada uno de los cuales puede ejecutar un tipo diferente de tubos de muestra de entre los disponibles. De este modo, usted puede designar un bastidor para muestras estándar y de control empleando tubos grandes de 50 ml, mientras que puede emplear tubos más pequeños en las otras gradillas de posición para maximizar la capacidad.

Los bastidores son extraíbles a fin de permitir la preparación de muestras fuera del instrumento y la alimentación continua de muestras. Además, los bastidores son reconocidas de modo que es imposible equivocar su posición (p. ej., situar la gradilla 2 en la posición de la gradilla 3), para cumplir con las mejores prácticas de laboratorio.

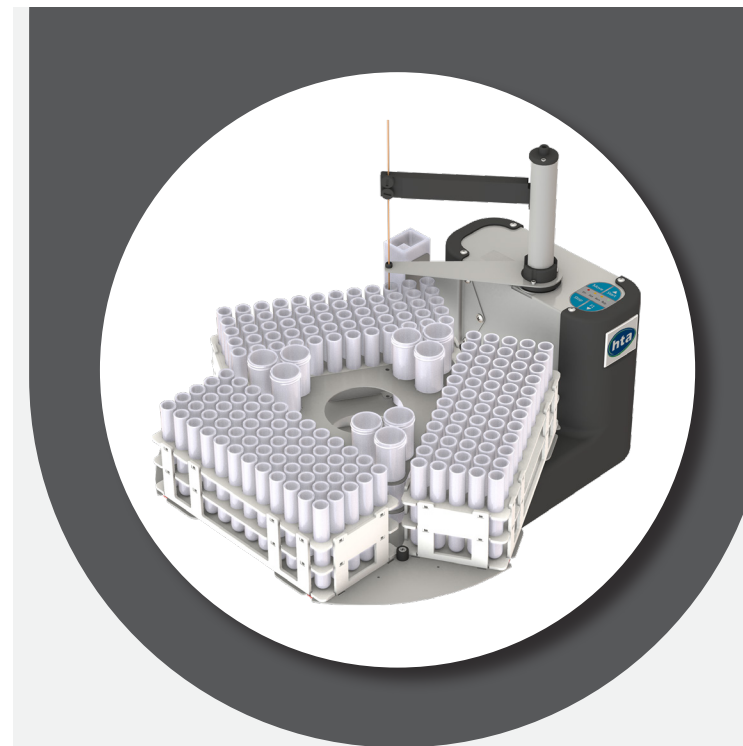

HT1200I

- ✓ Solución de laboratorio de alta productividad
- ✓ Admite recipientes de muestra personalizados
- ✓ Tubos sellados para muestras y reactivos

ALTA PRODUCTIVIDAD Y FLEXIBILIDAD

HT1200I puede tener tres bastidores de muestras. Cada bastidor tiene capacidad para alcanzar un notable número total de muestras.

Los bastidores convencionales de tubos están soportados para acomodar una amplia gama de tubos de muestra. Además, se pueden integrar gradillas personalizadas para acomodar recipientes de muestra personalizados.

DISFRUTE DE TUBOS SELLADOS PARA MUESTRAS Y DISOLVENTES

Los productos químicos agresivos utilizados para aplicaciones de espectroscopia atómica provocan corrosión y olores desagradables. Para solucionar estos problemas se han encerrado los muestreadores automáticos en recintos. Sin embargo, esta es una solución parcial: los recintos no limitan la tensión de corrosión en el inyector automático, son bastante caros y no siempre se adaptan a los espacios disponibles en el banco.

El modelo HT1200I ofrece la respuesta definitiva a la corrosión y a dolores desagradables, añadiendo un soporte para tubos sellados para muestras y reactivos. El uso de tubos sellados ayuda a reducir la cantidad de vapores químicos en el ambiente, mejora la calidad del aire del laboratorio y aumenta la vida de cualquier objeto que pueda ser afectado por fenómenos de corrosión a corto o largo plazo.

El modelo HT1200I es el primer y único automuestreador ICP que admite tubos sellados para muestras y reactivos.

	HT1000I	HT1100I	HT1200I
Número de Bastidores	6	6	3
Capacidad del Tubo (hasta)	89	89	189
Tipología de Tubos	10/50ml	10/50ml	Cualquier
Tubos Sellados	-	-	✓
Estación de Enjuague	Incluída	Incluída	Incluída
Bomba Peristáltica	-	✓	✓
Actualizable	a HT1100I	-	-

ESPECIFICACIONES TECNICAS

Características generales

Mantenimiento:	contadores preventivos y predictivos disponibles
Control eléctrico:	USB 2 Relays, 2 Auxiliary inputs
PC ¹ :	Requerido para operaciones, instalación y servicio
Puertos de PC necesarios:	1 USB (configuración estándar) 2 USB y 1 RS232 (configuración especial)

Lavado

Estación de enjuague:	incluida
Bomba peristáltica:	incluida dependiendo del modelo

Características físicas

Peso:	8kg
Alimentación eléctrica:	100-240±10%Vac; 50-60Hz; 18W

HT1000I/HT1100I

Dimensiones

Dimensiones (WxHxD) ² :	355x380x540mm
------------------------------------	---------------

Carrusel

Número de bastidores:	6 (extraíble)
Tipo de bastidor (tubos abiertos):	16 tubes - 10ml (16x100mm) 9 tubes - 50ml (30x115mm)
Funciones:	Polarización del bastidor Asignación de posición flexible Acceso aleatorio Prioridad de muestras

Capacidad del tubo (Muestra/Estándar)

HT1001I/HT1101I/HT1103I:	80 (10ml) + 9 (50ml)
HT1002I/HT1102I/HT1104I:	54 (50ml)

HT1200I

Dimensiones

Dimensiones (WxHxD) ² :	355x380x550mm
------------------------------------	---------------

Carousel

Número de bastidores:	3 (extraíble)
Tipo de bastidor:	consultar catalogo de productos
Funciones:	Asignación de posición flexible Acceso aleatorio

Capacidad del tubo (Muestra/Estándar)

Tubos abiertos	Prioridad de muestras
Tubos cerrados con tapas	Muestras: 180 (10ml) o 63 (50ml) Estándar: 9 (50ml) Muestras: 180 (10ml) o 54 (50ml) Estándar: 3 (50ml)

¹Para las especificaciones de PC, consulte el folleto "HTA Autosampler Manager"

²Sonda excluidos



Cuando se trata de soluciones de diseño y fabricación de robótica, no hay una empresa más dedicada y con mayor experiencia y conocimiento sobre la industria científica que HTA. Ofrecemos una amplia gama de analizadores frontales y estaciones de preparación de muestras diseñados específicamente para adaptarse a las aplicaciones en química analítica, ciencias de la vida y laboratorios clínicos; esto incluye también inyectores automáticos para GC, LC e ICP. Fabricado en Italia bajo un sistema de gestión de calidad certificado UNI EN ISO 9001:2015 y 13485:2016.

HTA s.r.l.

via del Mella, 77-79 - 25131 Brescia - ITALY
T: +39 030 3582920
www.hta-it.com | enquiry@hta-it.com



Distribuido por: